

Kamień Pomorski, dnia 07 lipca 2020 roku

ZAPYTANIE OFERTOWE NR 11/ RPZP.08.06.00-32-K036/19
na wykonanie, dostawę i montaż blatów do sali komputerowej, lady recepcyjnej, lady bufetowej oraz lady restauracyjnej do pracowni hotelarskiej

w związku z realizacją projektu „Powiat Kamieński szkolnictwem zawodowym stoi” RPZP.08.06.00-32-K036/19 współfinansowanego ze środków Unii Europejskiej w ramach Europejskiego Funduszu Społecznego, Priorytet VIII Edukacja, Działanie 8.6 Wsparcie szkół i placówek prowadzących kształcenie zawodowe oraz uczniów uczestniczących w kształceniu zawodowym i osób dorosłych uczestniczących w pozaszkolnych formach kształcenia zawodowego, Regionalnego Programu Operacyjnego Województwa Zachodniopomorskiego na lata 2014-2020, Zamawiający – Powiat Kamieński, zaprasza do złożenia oferty na wykonanie, dostawę i montaż blatów do sali komputerowej, lady recepcyjnej, lady bufetowej oraz lady restauracyjnej do pracowni hotelarskiej.

I. ZAMAWIAJĄCY

Powiat Kamieński
ul. Wolińska 7b
72-400 Kamień Pomorski

II. OPIS PRZEDMIOTU ZAMÓWIENIA

1. Przedmiotem zamówienia jest **„Wykonanie, dostawa i montaż blatów do sali komputerowej, lady recepcyjnej, lady bufetowej oraz lady restauracyjnej do pracowni hotelarskiej”** w związku z realizacją projektu pn. „Powiat Kamieński szkolnictwem zawodowym stoi” współfinansowanego ze środków Unii Europejskiej w ramach Europejskiego Funduszu Społecznego, Priorytet VIII Edukacja, Działanie 8.6 Wsparcie szkół i placówek prowadzących kształcenie zawodowe oraz uczniów uczestniczących w kształceniu zawodowym i osób dorosłych uczestniczących w pozaszkolnych formach kształcenia zawodowego, Regionalnego Programu Operacyjnego Województwa Zachodniopomorskiego na lata 2014-2020.

Przedmiot zamówienia został podzielony na 4 części (Zadania). **Wykonawca może złożyć ofertę na jedną lub kilka części**, przy czym każdy wykonawca może złożyć tylko jedną ofertę sam lub jako partner w konsorcjum. Wykonawca, który przedkłada lub partycypuje w więcej niż jednej ofercie spowoduje, że wszystkie Oferty z udziałem tego Wykonawcy zostaną odrzucone.

1) **Zadanie nr 1 – Wykonanie, dostawa i montaż blatów do dwóch sal komputerowych w Zespole Szkół Ponadpodstawowych w Wolinie**

Zadanie składa się z wykonania, dostawy i montażu blatów o grubości 38 mm do dwóch sal komputerowych do Zespołu Szkół Ponadpodstawowych w Wolinie według poniższej specyfikacji:

- a) grubość blatów – 38 mm
- b) blaty do sali numer 1
 - aa) długość 2200 mm, szerokość 600 mm – 1 sztuka
 - ab) długość 3000 mm, szerokość 600 mm – 1 sztuka
 - ac) długość 3320 mm, szerokość 600 mm – 1 sztuka



- ad) długość 3800 mm, szerokość 600 mm – 1 sztuka
- ae) długość 1500 mm, szerokość 600 mm – 1 sztuka
- c) blaty do sali numer 2
 - aa) długość 5200 mm, szerokość 600 mm – 1 sztuka
 - ab) długość 3900 mm, szerokość 600 mm – 1 sztuka
 - ac) długość 5600 mm, szerokość 600 mm – 1 sztuka
 - ad) długość 1500 mm, szerokość 600 mm – 1 sztuka
- d) obrzeże do obróbki blatów biurkowych – 7 metrów bieżących
 - aa) szafki pod blaty – 1 sztuka
 - ab) nogi pod blaty – 4 sztuki
 - ac) zawiasy – 4 sztuki
 - ad) uchwyty – 2 sztuki
- e) nogi – 70 sztuk
 - aa) listwy aluminiowe krańcowe – 11 sztuk
 - ab) listwy aluminiowe łączące blaty pod kątem 90 stopni – 5 sztuk
 - ac) listwy łącznikowe blatów – 2 sztuki
 - ad) śruby mocujące podstawy nóg długość 10 mm – 1 kilogram
 - ae) kątownik mocujący blaty do ściany 60 mm x 60 mm – 20 sztuk

Rysunek przedstawiający blaty w sali numer 1

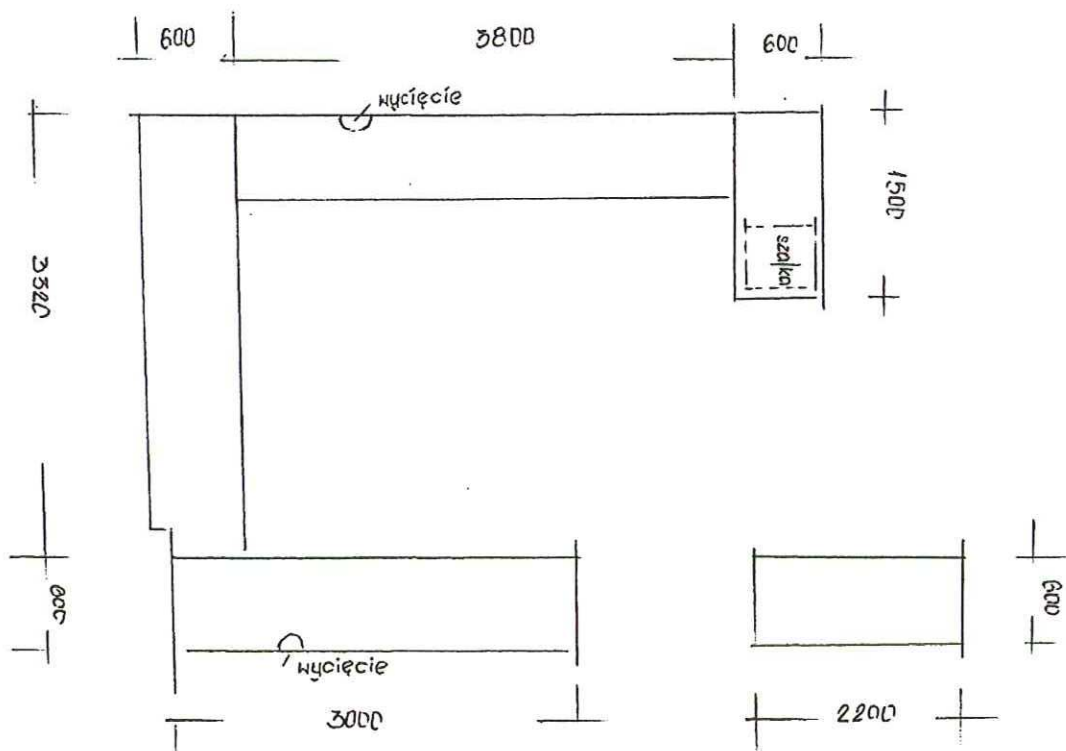

Rysunek przedstawiający blaty w sali numer 2

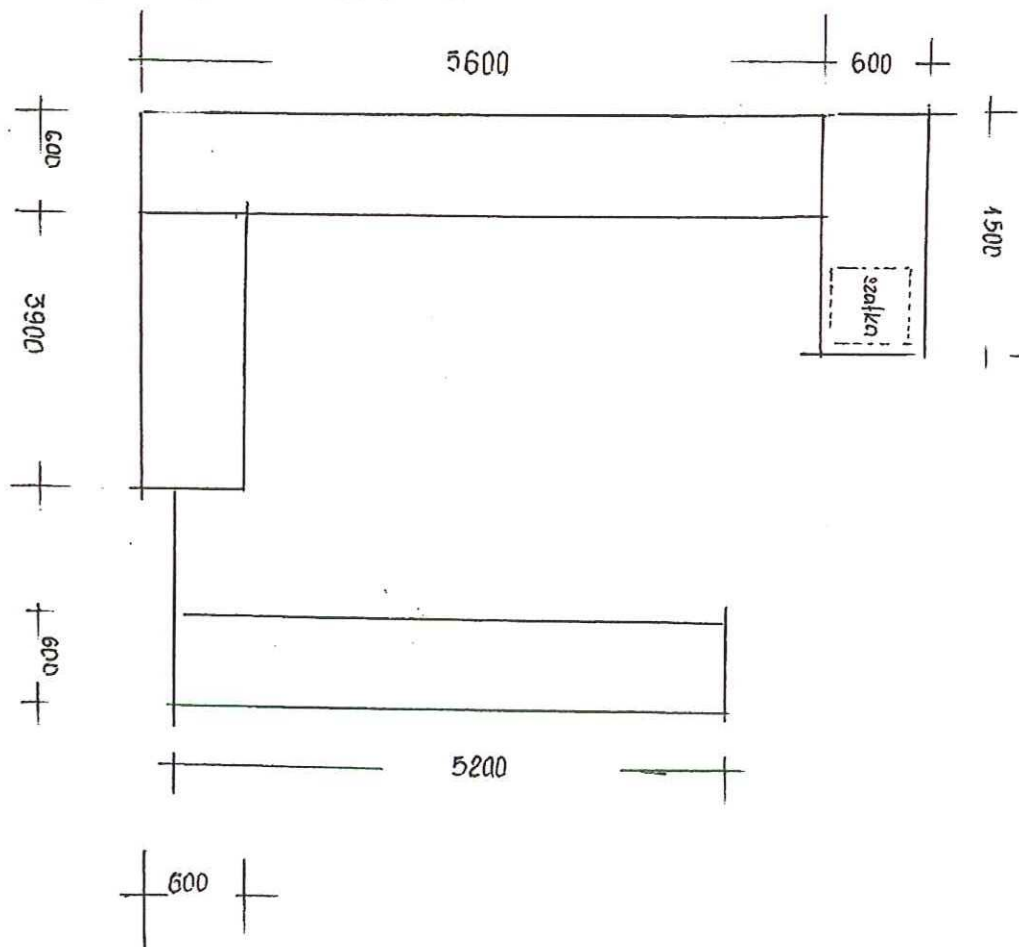

2) **Zadanie nr 2 – Wykonanie, dostawa i montaż lady barowej do pracowni hotelarskiej w Zespole Szkół Ponadpodstawowych w Wolinie**

Zadanie składa się z wykonania, dostawy i montażu lady barowej do pracowni hotelarskiej do Zespołu Szkół Ponadpodstawowych w Wolinie według poniższej specyfikacji:

- a) blaty
 - aa) długość 2500 mm, szerokość 600 mm
 - ab) długość 2500 mm, szerokość 500 mm
- b) wypełnienie tylnej części lady (szafki wypukłe) – 3 komplety
 - aa) płyta wiurowa laminowana – 2 sztuki
- c) część czołowa lady 2 m²
 - aa) płyta wiurowa laminowana – 1 sztuka
- d) obrzeże około 30 metrów bieżących – 0,8mm x 22 mm
 - aa) konfirmant – 100 sztuk
 - ab) obrzeże gr. 2 mm x 2 m x 38 mm – 12 metrów bieżących
 - ac) ceownik aluminiowy – 5 sztuk

Rysunek przedstawiający ladę barową

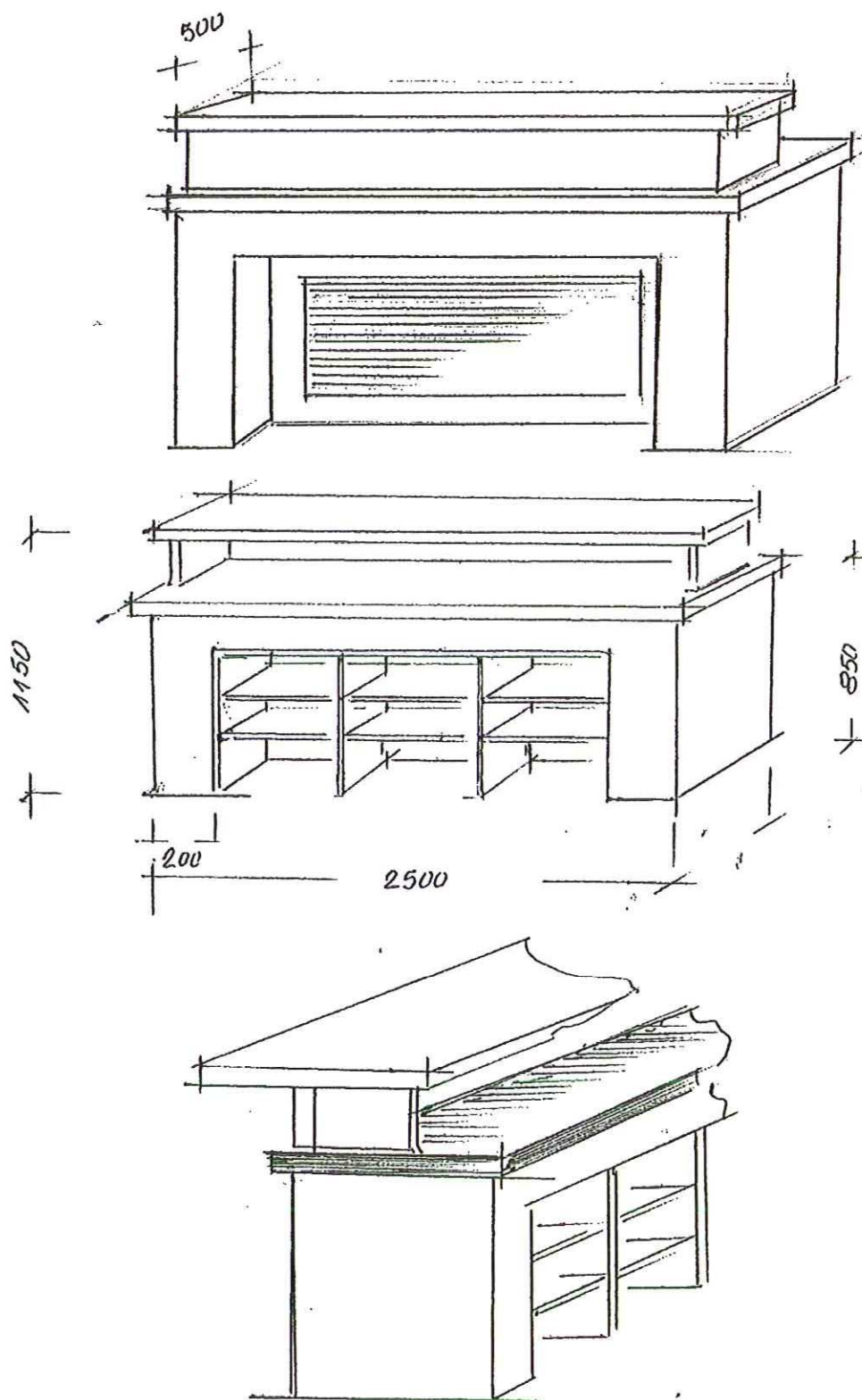

3) **Zadanie nr 3 – Wykonanie, dostawa i montaż lady recepcyjnej do pracowni hotelarskiej w Zespole Szkół Ponadpodstawowych w Wolinie**

Zadanie składa się z wykonania, dostawy i montażu lady recepcyjnej do pracowni hotelarskiej do Zespołu Szkół Ponadpodstawowych w Wolinie według poniższej specyfikacji:

- a) wymiary lady
 - aa) długość 2500 mm, szerokość 600 mm, wysokość 1200 mm
- b) blaty
 - aa) blat 2500 mm x 600 mm
 - ab) blat 2500 mm x 250 mm
- c) front do szafki 500 x 720 mm – 2 sztuki
- d) zawiasy – 4 sztuki
- e) uchwyty – 3 sztuki
- f) system jezdny – 1 komplet
- g) płyta do płyciny czołowej lady 2500 mm x 1200 mm
- h) płyta meblowa grubości 18 mm na n/w elementy lady
 - aa) przegroda szafkowa po dwie półki – 2 komplety
 - ab) przegroda szafkowa zamknięta frontem – 2 komplety
 - ac) przegroda szufladowa – 1 sztuka
- i) elementy montowane do płyty czołowej lady
 - aa) płyciny – 3 sztuki
 - ab) pilastry – 2 sztuki
- j) inne materiały
 - aa) ceownik aluminiowy anodowany – 5 sztuk
 - ab) obrzeże – 30 metrów bieżących
 - ac) nogi – 10 sztuk
 - ad) progi – 2 komplety

Rysunek przedstawiający ladę recepcyjną

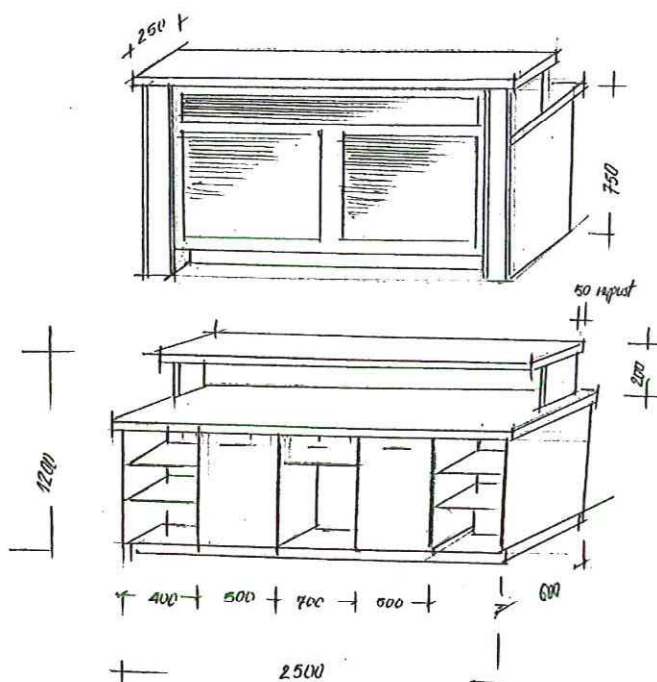

4) **Zadanie nr 4 – Wykonanie, dostawa i montaż lady restauracyjnej do pracowni hotelarskiej w Zespole Szkół Ponadpodstawowych im. Stanisława Staszica w Kamieniu Pomorskim**

Zadanie składa się z wykonania, dostawy i montażu lady restauracyjnej do pracowni hotelarskiej do Zespołu Szkół Ponadpodstawowych im. Stanisława Staszica w Kamieniu Pomorskim według poniższej specyfikacji:

- a) wymiar lady długość 3700 mm, szerokość 800 mm, wysokość 1160 mm
- b) fasada czołowa 4,3 m²
 - aa) frezowane płyciny kryte farbą – 9 sztuk
 - ab) frezowane pilastry kryte farbą – 7 sztuk
 - ac) krotoszyny (stopy lady – 5 sztuk
 - ad) płyta bazowa do w/w elementów na fasadę lady 2900 mm x 1160 mm
 - ae) ornament drewniany – 4 sztuki
- c) wypełnienie tylnej części lady (zabudowa szafkowa)
 - aa) szafki otwierane – 5 sztuk
 - ab) zestaw szufladowy po 3 szuflady w słupku – 2 sztuki
 - ac) uchwyty – 11 sztuk
 - ad) system jezdny typu blum – 6 kompletów
 - ae) zawiasy wraz ze zwalniczami blumotion – 10 sztuk
 - af) nogi – 20 sztuk
 - ag) progi – 2 komplety
 - ah) płyta korpusowa gr. 18 mm – 5 sztuk
 - ai) fronty - 3,2 m²
 - aj) obrzeże – 50 metrów bieżących
- d) blaty
 - aa) długość 3700 mm, szerokość 800 mm
 - ab) długość 2900 mm, szerokość 200 mm
- e) śruby mocujące typ konfirmant
 - aa) kołki mocujące – 16 sztuk
 - ab) śruby
- f) lustro 2 metry bieżące x 1,2 metra bieżące, rama szerokości 150 mm

Rysunek przedstawiający ladę restauracyjną

LADA
RESTAURACYJNA

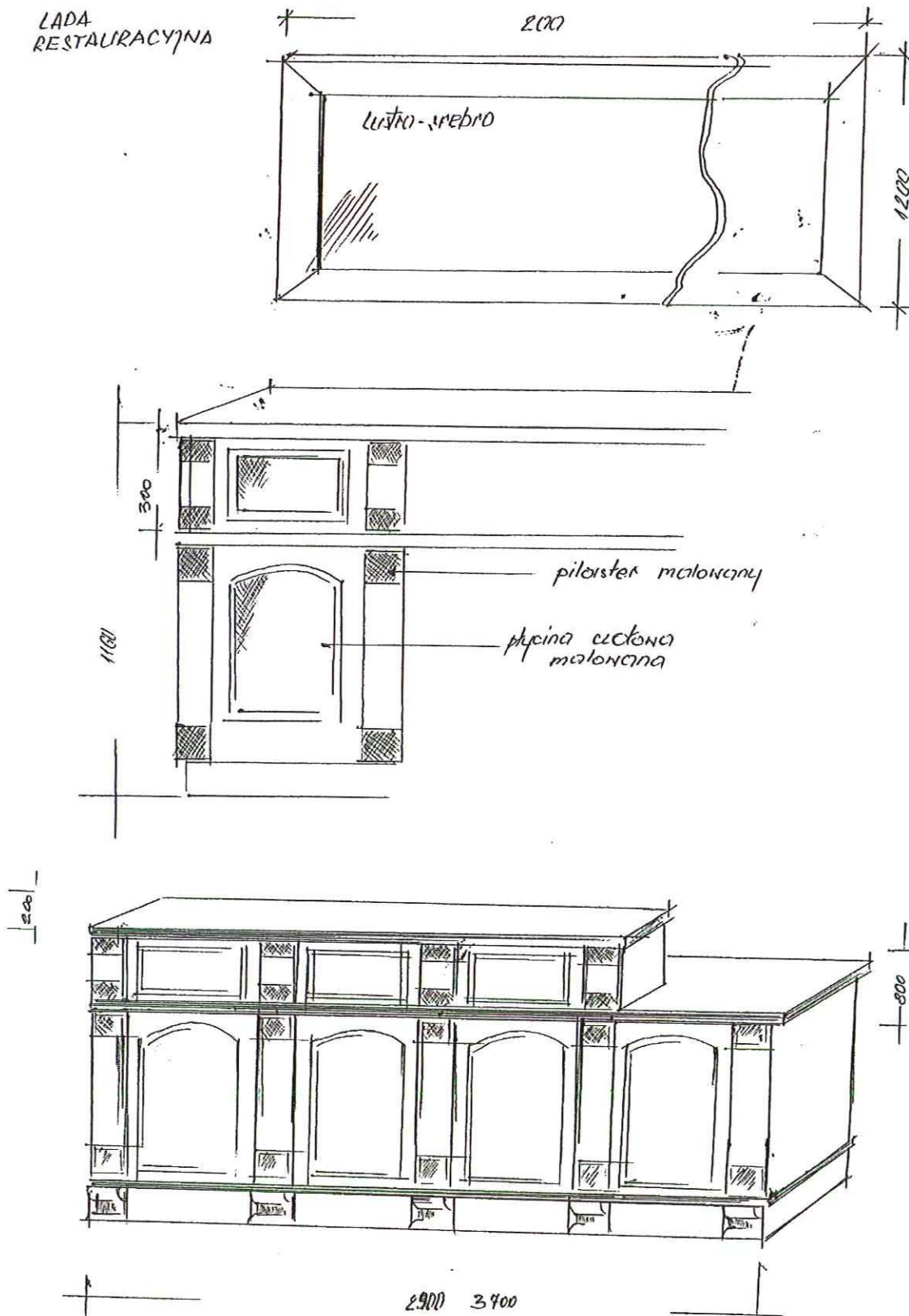

2. Wspólny Słownik Zamówień (CPV):
44191200-7 Drewno laminatowe
44192000-2 Różne drewniane materiały budowlane
44531400-5 Śruby
3. Wybór Wykonawcy będzie się odbywał z zachowaniem zasady konkurencyjności wymaganej przy realizacji projektów, bez stosowania procedur określonych w ustawie z dnia 29 stycznia 2004 roku – prawo zamówień publicznych (Dz. U. z 2019 r. poz. 1843 ze zmianami).
4. Wykonawca zobowiązuje się w toku realizacji umowy do bezwzględnego stosowania Wytucznych w zakresie kwalifikowalności wydatków w ramach Europejskiego Funduszu Rozwoju Regionalnego, Europejskiego Funduszu Społecznego oraz Funduszu Spójności na lata 2014-2020.

III. TERMIN REALIZACJI ZAMÓWIENIA

Termin realizacji zamówienia do 31 października 2020 roku.

IV. KOMPLETNA OFERTA MUSI ZAWIERAĆ

1. Formularz oferty, sporządzony na podstawie wzoru stanowiącego załącznik nr 1 do zapytania ofertowego.
2. Formularz oświadczenia, sporządzony na podstawie wzoru stanowiącego załącznik nr 2 do zapytania ofertowego.
3. Formularz oświadczenia, sporządzony na podstawie wzoru stanowiącego załącznik nr 3 do zapytania ofertowego.
4. Stosowne pełnomocnictwo – w przypadku, gdy ofertę podpisuje osoba działająca w imieniu Wykonawcy lub gdy ofertę podpisuje pełnomocnik osoby fizycznej.
5. W przypadku Wykonawców wspólnie ubiegających się o udzielenie zamówienia, dokument ustanawiający Pełnomocnika do reprezentowania ich w postępowaniu o udzielenie zamówienia albo reprezentowania w postępowaniu i zawarciu umowy w sprawie niniejszego zapytania ofertowego.

V. KRYTERIUM OCENY OFERT

Oferty zostaną ocenione za pomocą systemu punktowego, zgodnie z poniższym kryterium.

Cena - całkowity koszt za wykonanie przedmiotu zamówienia - 100 punktów.

Najniższa oferta otrzyma 100 punktów natomiast pozostałe oferty proporcjonalnie na podstawie wzoru: $(\text{cena najniższej oferty} / \text{cena badanej oferty}) \times 100$

Wykonawca może zaproponować tylko jedną cenę całkowitą i nie może jej zmienić po złożeniu oferty.

VI. MIEJSCE I TERMIN SKŁADANIA OFERT

1. Wymagane dokumenty aplikacyjne należy składać do dnia 24 lipca 2020 roku do godziny 10.00 w Kancelarii Ogólnej Starostwa Powiatowego w Kamieniu Pomorskim, ul. Wolińska 7b, 72-400 Kamień Pomorski.
2. Oferta winna znajdować się w zamkniętej kopercie, na której należy umieścić napis Oferta na „Wykonanie, dostawę i montaż blatów do sali komputerowej, lady recepcyjnej, lady bufetowej oraz lady restauracyjnej do pracowni hotelarskiej w związku z realizacją projektu pn. „Powiat Kamiński szkolnictwem zawodowym stoi”, z dopiskiem „Nie otwierać przed 24 lipca 2020 roku”.

3. Osoba uprawniona do kontaktów: Pan Marek Szymański, tel.: (91) 38 20 483 lub e-mail: mszymanski@powiatkamienski.pl
4. Konsekwencje niewłaściwego oznakowania oferty, złożenia jej w niewłaściwym miejscu lub nie dostarczenie jej do miejsca składania ofert w wyznaczonym terminie obciążają składającego ofertę.
5. Wszystkie oferty otrzymane przez Starostwo Powiatowe w Kamieniu Pomorskim po wyżej wymienionym terminie zostaną zwrócone bez otwierania.
6. Każdy składający ofertę może złożyć tylko jedną ofertę.
7. Oferty winny być przygotowane i złożone zgodnie z wymaganiami zawartymi w niniejszym zapytaniu ofertowym.
8. Oferta winna być sporządzona w języku polskim, w sposób trwały. Wszystkie dokumenty sporządzone w języku innym niż polski muszą być złożone wraz z tłumaczeniem na język polski poświadczonym przez tłumacza przysięgłego.
9. Wszelkie koszty związane ze złożeniem oferty ponosi składający ofertę.
10. Treść oferty winna odpowiadać treści niniejszego zapytania.
11. Dopuszcza się złożenie ofert częściowych.
12. Ofertę należy złożyć w PLN.

VII. ROZSTRZYGNĘCIE POSTĘPOWANIA I ZLECENIE REALIZACJI ZAMÓWIENIA

Postępowanie ofertowe zostanie rozstrzygnięte w dniu 24 lipca 2020 roku o godz. 10.30. O wynikach postępowania jego uczestnicy zostaną poinformowani drogą faxową lub mailową najpóźniej w dniu 27 lipca 2020 roku do godz. 15.30. W tym samym terminie do podmiotu wybranego w wyniku rozstrzygnięcia postępowania zostanie skierowane zlecenie realizacji zamówienia z dodatkowymi informacjami wskazanymi w treści niniejszego zapytania.

VIII. INFORMACJE DODATKOWE

1. Termin związania ofertą wynosi 7 dni kalendarzowych od terminu składania ofert.
2. Zamawiający zastrzega sobie prawo do unieważnienia niniejszego postępowania w całości lub w części, bez podawania przyczyn.
3. W przypadku gdy oferta cenowa złożona przez Oferenta będzie przekraczać kwotę, jaką Zamawiający zamierza przeznaczyć na realizację zamówienia, Zamawiający zastrzega sobie prawo do prowadzenia dodatkowych negocjacji z Oferentem, którego oferta zostanie uznana za najkorzystniejszą.
Jeśli w wyniku negocjacji dojdzie do zmiany treści oferty, Oferent zobowiązany jest złożyć ofertę ostateczną w terminie 3 (trzech) dni kalendarzowych od dnia zakończenia negocjacji.
4. Wykonawca zobowiązuje się do traktowania wszelkich informacji wynikających z niniejszego zapytania ofertowego jako tajemnicy przedsiębiorstwa. Informacje dotyczące faktu złożenia oferty, przeprowadzenia negocjacji handlowych oraz zawartych umów mogą być udzielane przez Wykonawcę jedynie po uzyskaniu pisemnej zgody Zamawiającego na przekazywanie osobom trzecim lub publikację takich informacji.

5. W przypadku, gdy wybrany Wykonawca odstąpi od podpisania umowy z Zamawiającym, możliwe jest podpisanie przez Zamawiającego umowy z kolejnym Wykonawcą, który w postępowaniu uzyskał kolejną najwyższą liczbę punktów.

STAROSTA

Józef Malec

.....
podpisy i pieczęcie osób upoważnionych
do reprezentowania Zamawiającego

Załącznik nr 1 do zapytania ofertowego

.....
/pieczęć Wykonawcy/**WZÓR FORMULARZA OFERTY****1) ZAMAWIAJĄCY**Powiat Kamieński
ul. Wolińska 7b
72-400 Kamień Pomorski**2) WYKONAWCA**

Odpowiadając na zapytanie ofertowe dotyczące „Wykonania, dostawy i montażu blatów do sali komputerowej, lady recepcyjnej, lady bufetowej oraz lady restauracyjnej do pracowni hotelarskiej” w związku z realizacją projektu „Powiat Kamieński szkolnictwem zawodowym stoi” RPZP.08.06.00-32-K036/19 współfinansowanego ze środków Unii Europejskiego w ramach Europejskiego Funduszu Społecznego, Priorytet VIII Edukacja, Działanie 8.6 Wsparcie szkół i placówek prowadzących kształcenie zawodowe oraz uczniów uczestniczących w kształceniu zawodowym i osób dorosłych uczestniczących w pozaszkolnych formach kształcenia zawodowego, Regionalnego Programu Operacyjnego Województwa Zachodniopomorskiego na lata 2014-2020, zgodnie z wymaganiami określonymi w przedmiotowym Zapytaniu ofertowym:

Zadanie	Przedmiot zamówienia	Łączna cena brutto
Zadanie 1	Wykonanie, dostawa i montaż blatów do dwóch sal komputerowych w Zespole Szkół Ponadpodstawowych w Wolinie	
Zadanie 2	Wykonanie, dostawa i montaż lady barowej do pracowni hotelarskiej w Zespole Szkół Ponadpodstawowych w Wolinie	
Zadanie 3	Wykonanie, dostawa i montaż lady recepcyjnej do pracowni hotelarskiej w Zespole Szkół Ponadpodstawowych w Wolinie	
Zadanie 4	Wykonanie, dostawa i montaż lady restauracyjnej do pracowni hotelarskiej w Zespole Szkół Ponadpodstawowych im. Stanisława Staszica w Kamieniu Pomorskim	

Ponadto oświadczam, iż:

- 1) zobowiązuje się do „Wykonania dostawy i montażu blatów do sali komputerowej, lady recepcyjnej, lady bufetowej oraz lady restauracyjnej do pracowni hotelarskiej” w okresie do 31 października 2020 roku,
- 2) zapoznałem się z przedmiotem i warunkami zamówienia i akceptuje jego warunki,
- 3) spełniam wszystkie wymagania dotyczące wykonawcy, określone w zapytaniu ofertowym,
- 4) akceptuje termin i warunki realizacji usługi.

.....
/podpis Oferenta/

Załącznik nr 2 do zapytania ofertowego

OŚWIADCZENIE WYKONAWCY O BRAKU POWIĄZAŃ OSOBOWYCH I KAPITAŁOWYCH

Niniejszym oświadczam, że jestem / nie jestem¹ powiązany z Zamawiającym osobowo lub kapitałowo.

Przez powiązania kapitałowe lub osobowe rozumie się wzajemne powiązania między Zamawiającym lub osobami upoważnionymi do zaciągania zobowiązań w imieniu Zamawiającego lub osobami wykonującymi w imieniu Zamawiającego czynności związane z przygotowaniem i przeprowadzeniem procedury wyboru Wykonawcy, a Wykonawcą, polegające w szczególności na:

- 1) Uczestniczeniu w spółce jako wspólnik spółki cywilnej lub spółki osobowej.
- 2) Posiadaniu co najmniej 10% udziałów lub akcji.
- 3) Pełnieniu funkcji członka organu nadzorczego lub zarządzającego, prokurenta, pełnomocnika.
- 4) Pozostawaniu w związku małżeńskim, w stosunku pokrewieństwa lub powinowactwa w linii prostej, pokrewieństwa lub powinowactwa w linii bocznej do drugiego stopnia lub w stosunku przysposobienia, opieki lub kurateli.

Nie istnieje inne powiązanie, które powodowałoby faktyczne naruszenie zasady konkurencyjności.

.....
miejsowość i data

.....
/podpis Oferenta/

¹ Skreślić, jeżeli zapis jest zbędny

Załącznik nr 3 do zapytania ofertowego

Oświadczenie o braku podwójnego finansowania ze środków Unii Europejskiej

Składają ofertę w postępowaniu prowadzonym w ramach realizacji projektu "Powiat Kamieński szkolnictwem zawodowym stoi" RPZP.08.06.00-32-K036/19 współfinansowanego ze środków Unii Europejskiej w ramach Europejskiego Funduszu Społecznego, Priorytet VIII Edukacja, Działanie 8.6 Wsparcie szkół i placówek prowadzących kształcenie zawodowe oraz uczniów uczestniczących w kształceniu zawodowym i osób dorosłych uczestniczących w pozaszkolnych formach kształcenia zawodowego, Regionalnego Programu Operacyjnego Województwa Zachodniopomorskiego na lata 2014-2020, oświadczam, że w przypadku otrzymania informacji o wyborze mojej oferty i zawarcia umowy w ramach projektu, oświadczam, że²:

- 1) zaangażowanie w ramach posiadanego stosunku pracy pozwala mi na efektywne wykonywanie zadań w ramach przedmiotowej umowy (*zaznaczyć gdy składający/a oświadczenie jest zatrudniony przez Zamawiającego*),
- 2) obciążenie wynikające z wykonywania wszystkich realizowanych przeze mnie umów cywilnoprawnych finansowanych ze środków publicznych nie wyklucza możliwości prawidłowej i efektywnej realizacji zadań w ramach projektu „Powiat Kamieński szkolnictwem zawodowym stoi” (*zaznaczyć, gdy składający/a oświadczenie realizuje więcej niż jedną umowę cywilnoprawną w instytucji/instytucjach realizujących projekty współfinansowane ze środków publicznych, tj. w szczególności ze środków Unii Europejskiej*),
- 3) zakres przedmiotowej umowy jest rodzajowo różny od zakresu obowiązków służbowych wynikających z umowy o pracę (*zaznaczyć, gdy składający oświadczenie jest zatrudniony przez Zamawiającego*),
- 4) w chwili obecnej moje zaangażowanie w realizację projektów współfinansowanych ze środków z funduszy strukturalnych i FS oraz działań finansowanych z innych źródeł, w tym środków własnych Fundacji i innych podmiotów, nie przekracza miesięcznie **276 godzin** (zaangażowanie etatowe i/lub zatrudnienie w ramach umów cywilnoprawnych),
- 5) zobowiązuje się do przedkładania Zamawiającemu miesięcznych ewidencji godzin pracy-miesięcznych kart pracy, oświadczenia o unikaniu podwójnego finansowania oraz oświadczenia osoby zaangażowanej w realizację projektu współfinansowanego ze środków UE w ramach EFS (jeśli nastąpi zaangażowanie w ramach innego projektu współfinansowanego z UE).

Niniejsze oświadczenie składam pouczony/-a o odpowiedzialności karnej z art. 233 Kodeksu Karnego – „Kto składając zeznanie mające służyć za dowód w postępowaniu sądowym lub innym postępowaniu prowadzonym na podstawie ustawy, zeznając nieprawdę lub zataja prawdę, podlega karze pozbawienia wolności do lat 3”.

.....
miejsce i data

.....
/podpis Oferenta/

² Niepotrzebne skreślić – zależnie od posiadanej formy zatrudnienia i relacji przedmiotowej umowy z funkcją pełnioną w strukturach Zamawiającego oraz w relacji do innych projektów Projekt „Powiat Kamieński szkolnictwem zawodowym stoi” współfinansowany ze środków Unii Europejskiej w ramach Europejskiego Funduszu Społecznego. Działanie 8.6 Wsparcie szkół i placówek prowadzących kształcenie zawodowe oraz uczniów uczestniczących w kształceniu zawodowym i osób dorosłych uczestniczących w pozaszkolnych formach kształcenia zawodowego, Regionalnego Programu Operacyjnego Województwa Zachodniopomorskiego na lata 2014-2020